

8515 28626

DK Side 1

D Seite 2

S Sida 3

GB Page 4

DK **Vigtig montage- og garantiinformation****BEMÆRK**

En defekt remstrammer er en meget almindelig årsag til svigt på denne type servopumpe. Vi anbefaler derfor altid at udskifte remstrammeren og remmen samtidig med servopumpen, for at sikre korrekt remspænding og vibrationsdæmpning. Remstrammere har en begrænset levetid og bør udskiftes i forbindelse med udskiftning af andre nøglekomponenter. Herved sikres korrekt funktion og lang levetid.

Ved udskiftning af servopumper, skal det komplette system skylles igennem for at rense det for urenheder. Ved dette køretøj kræves ekstra omhyggelighed.

Anvend udelukkende olie i henhold til originalspecifikation eller bedre.

- 1 Remstrammer
- 2 Fast remskive

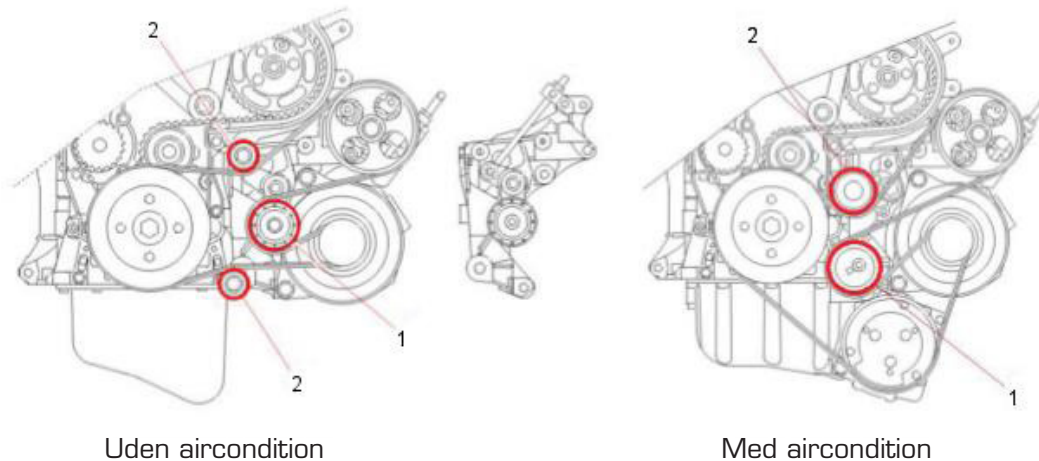

8515 28626

D Wichtige Montage- und Garantieinformation**ACHTUNG**

Der Riemenspanner ist eine häufige Ursache für den Ausfall dieser Servopumpe. Um die korrekte Riemen-
spannung und somit die erwünschte Schwingungsdämpfung zu gewährleisten, empfehlen wir dringend, dieses
Teil beim Austausch der Pumpe ebenfalls zu ersetzen. Riemenspanner haben eine begrenzte Lebensdauer
und sollten bei der Montage anderer Schlüsselkomponenten ausgetauscht werden, um die korrekte Funktion
und Langlebigkeit des gesamten Systems zu sichern.

Beim Austausch eines Riemenspanners empfehlen wir den Riemen ebenfalls zu ersetzen. Beim Austausch
aller Servopumpen ist es wichtig das gesamte Lenksystem zu spülen. Bei diesem Fahrzeug ist hierbei
besondere Aufmerksamkeit erfordert.

Das verwendete Öl muss hierbei mindestens der Originalspezifikation oder höher entsprechen.

- 1 Riemenspanner
- 2 Feste Riemenscheibe

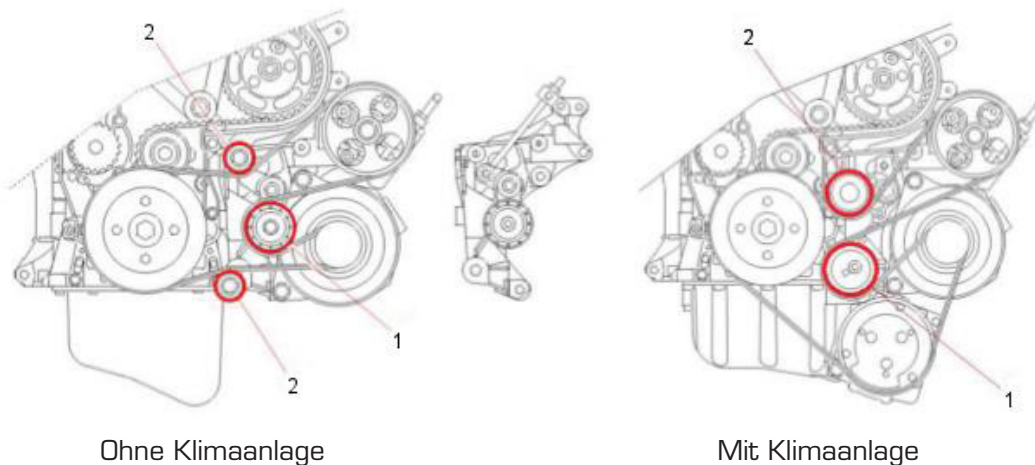

8515 28626

S Viktig monterings- och garantiinformation**OBSERVERA**

Remspännaren är en mycket vanlig orsak till fel på denna modell av servopump. Vi rekommenderar starkt, att denna del bytas ut samtidigt som pumpen för att säkerställa korrekt remspänning och vibrationsdämpning. Remspännaren har en begränsat levnad och bör bytas ut vid montering av andra nyckelkomponenter för att säkerställa deras korrekta funktion och långa levnad.

Vid byte av remspännare rekommenderas att byta ut remmen samtidigt. Det är nödvändigt vid alla servo-pump utbyten, att skölja hela servosystemet rent från smuts, och för denna pumps fordonstyper krävs extra noggrannhet.

Oljan till detta system måste vara minst original specifikation eller bättre.

- 1 Remspännar
2 Fast remskiva

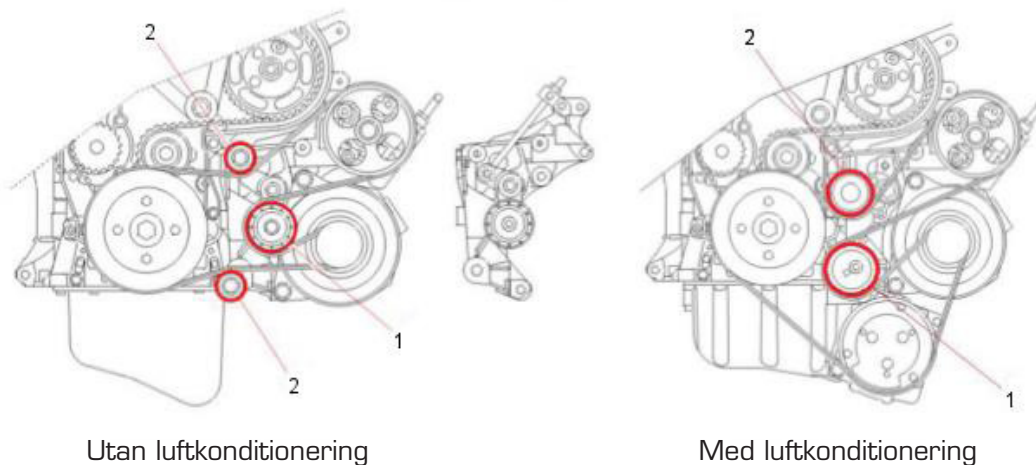

8515 28626

GB Important fitting and warranty information**ATTENTION**

The belt tensioner is a very common cause for the failure of this model power steering pump. We strongly recommend this part be replaced at the same time as the pump to ensure correct belt tension and vibration damping. Belt tensioners have a limited life span and ought to be replaced during the fitting of other key components to ensure their correct function and longevity.

When replacing a belt tensioner we recommend replacement of the belt at the same time. It is necessary in all steering pump replacements to flush the complete steering system of contaminants and for this vehicle extra attention must be taken.

The oil in this application must be at least original specification or higher.

