



Service-Kit montieren: Hinterachse

Volkswagen UP

89-319-0 (Standardfahrwerk)

89-324-0 (Sportfahrwerk)

1. Original Service-Kit demontieren.
Metallhülse (1) **nicht** entsorgen!¹
2. Metallhülse (1) mit neuem Druckanschlag (2) und Schutzrohr (3) montieren (Abb. 1).
3. Montiertes Service-Kit am Stoßdämpfer montieren.

¹ Wenn die Metallhülse beschädigt oder stark korrodiert ist, neue Metallhülse montieren. Volkswagen Art. Nr.: 1S0 512 147.



Abb./Fig 1: Service-Kit montieren / Mounting the Service Kit / Montage du kit de service / Montar el kit de servicio

- | | |
|--|--|
| 1 Metallhülse / Metal sleeve / Douille métallique / Casquillo metálico | 3 Schutzrohr / Protection tube / Tube de protection / Tubo protector |
| 2 Druckanschlag / Compression stop / Butée de pression / Tope de presión | |



Abb./Fig 2: Service-Kit (montiert, schematische Darstellung) / Service kit (mounted, schematic drawing) / Kit de service (montés, représentation schématique) / Kit de Servicio (montado, representación esquemática)

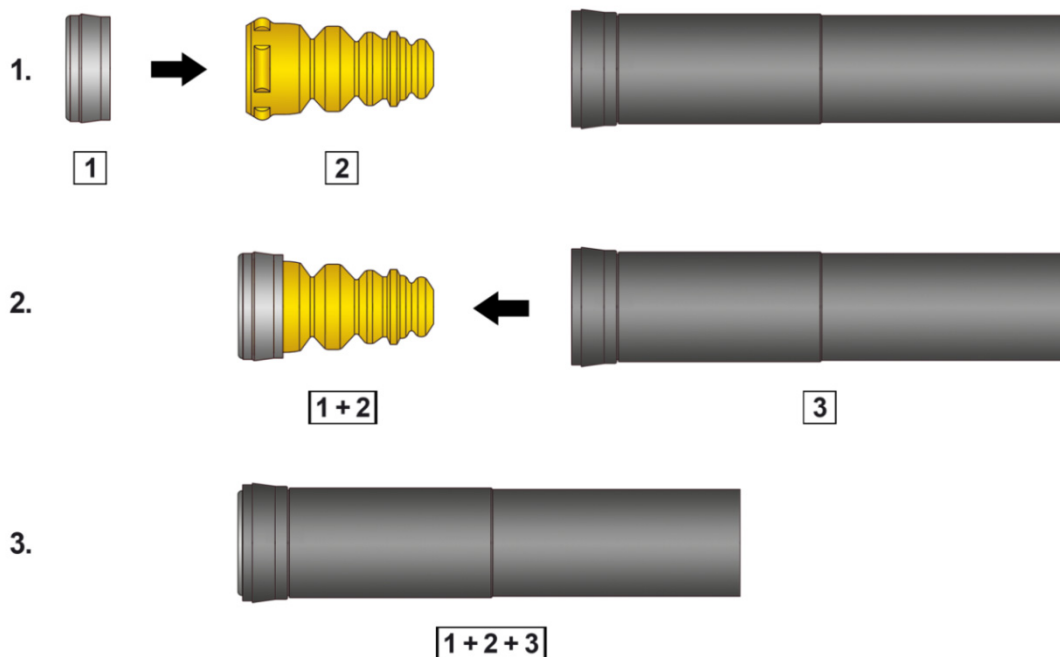

Mounting the Service Kit: Real Axle

Volkswagen UP

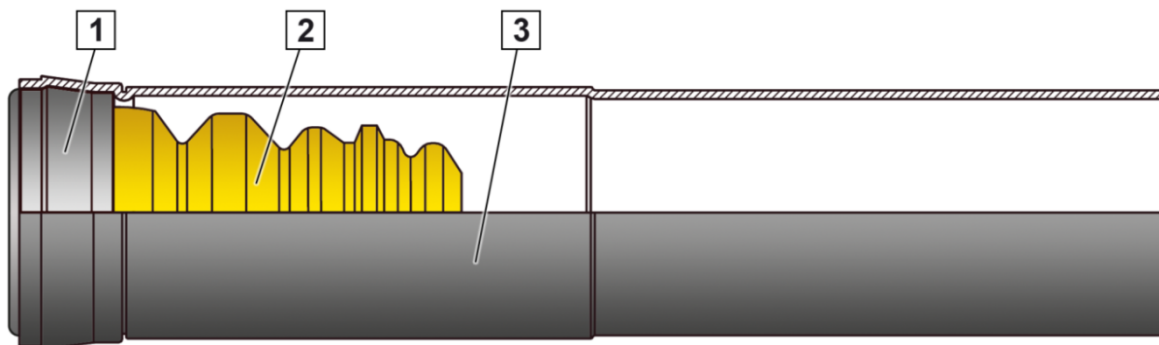
89-319-0 (Standard chassis)

89-324-0 (GTS chassis)

1. Dismount the original service kit.
Do **not** dispose of the metal sleeve (1)!¹
2. Mount the metal sleeve (1) with a new compression stop (2) and protection tube (3) (Fig. 1).
3. Mount assembled service kit at the shock absorber.

¹ If the metal sleeve is damaged or severely corroded, mount a new metal sleeve. Volkswagen Art. No.: 1S0 512 147.

Montage du kit de service : Essieu arrière

Volkswagen UP

89-319-0 (Châssis standard)

89-324-0 (Châssis sport)

1. Démonter le kit de service d'origine.
Ne pas éliminer la douille métallique (1) !¹
2. Monter la douille métallique (1) avec la nouvelle butée de pression (2) et le tube de protection (3) (Fig. 1).
3. Monter le kit de service monté sur l'amortisseur.

¹ Si la douille métallique est abîmée ou fortement attaquée par la corrosion, monter une nouvelle douille métallique. N° de réf. Volkswagen : 1S0 512 147.

Montar el kit de servicio: Eje trasero

Volkswagen UP

89-319-0 (Chasis estándar)

89-324-0 (Chasis deportivo)

1. Desmontar el kit de asistencia técnica original.
¡No eliminar el casquillo metálico (1)!¹
2. Montar el casquillo metálico (1) con tope de presión nuevo (2) y tubo protector (3) (Figura 1).
3. Montar el kit de asistencia técnica montado en el amortiguador.

¹ Si el casquillo metálico está dañado o fuertemente corroído, montar un casquillo metálico nuevo. No. de Art. Volkswagen: 1S0 512 147.



www.zf.com/serviceinformation