

Garrett stellt Produktion des folgenden BMW Turbos ein:

Der OE-Serienhersteller Garrett teilt uns mit, dass der nachstehende Turbolader nicht mehr produziert wird und der Nachfolgetyp nicht ohne Ersatz der Schlauchverbindungen am Verdichterauslass des Turbos montiert werden kann. Gestrichen wurde

Garrett Artikel-Nr.: 840069-5015S und alle Vorgänger
unsere Bestell-Nr.: 172-14215
BMW Artikel-Nr.: 11659494374

Garrett liefert nun folgenden Nachfolgetyp an BMW:

Garrett Artikel-Nr.: 840069-5018S
unsere Bestell-Nr.: 172-14216
BMW Artikel-Nr.: 11659494375

Dieser Turbolader ist nur unter Beachtung der nachstehenden Punkte als Ersatz anzusehen!

Verwendung der neuen Schlauchversionen am Verdichterauslass zwingend erforderlich!

Ist bislang die hier nun ersetzte Ausführung von Turbolader verbaut, so ist es notwendig, die jeweiligen Druckschläuche am Verdichterauslass durch die neueren Versionen zu ersetzen, da der Turbo an der Stelle im Aufbau geändert wurde.

Der Verdichterauslass ist, wie in der nebenstehenden Skizze dargestellt, nun 4mm länger, also weiter vorstehend.

Bitte beachten Sie, dass diese Bi-Turbo Anwendung auf der linken und rechten Seite den gleichen Turbo nutzt, die Schlauchführungen jedoch unterschiedlich sind.

Bitte beachten Sie ebenso, dass alle neueren Fahrzeuge (ab ca. Mai 2018) bereits serienmäßig mit der neuen Turbo-Generation ausgestattet sind und somit der Austausch der genannten Schlauch-Verbindungen nicht zwingend erscheint.

Für alle älteren Fahrzeuge bieten wir unsere 166er Profi KITS auch inklusive der entsprechenden Schlauchverbindungen an. Sehen Sie hierzu bitte unsere TecDoc Einträge, wie auch die beiliegende Folgeseite.

Mit freundlichen Grüßen
Schlütter Turbolader GmbH



Abbildung mit freundlicher Genehmigung
der **Garrett - ADVANCING MOTION**

Garrett stellt Produktion des folgenden BMW Turbos ein:

Der nachstehenden Tabelle entnehmen Sie den Nummernvergleich Garrett zu OE, OES und unserer Bestell-Nr für den Turbolader:

Garrett P/No.	OEM P/No.	OES P/No.	Schlütter Bestell-Nr.	Status
840069-5003S	8600290AI05	11658616917	172-14215	Nicht mehr lieferbar und ersetzt in 166-00818 bzw. 166-00918
840069-5004S	860029006	11658616917		
840069-5005S	860029007	11658616917		
840069-5006S	860029008	11658680216		
840069-5014S	860029009	11658680216		
840069-5015S	860029010	11659494374		
840069-5018S	860029011	11659494375	172-14216	lieferbar

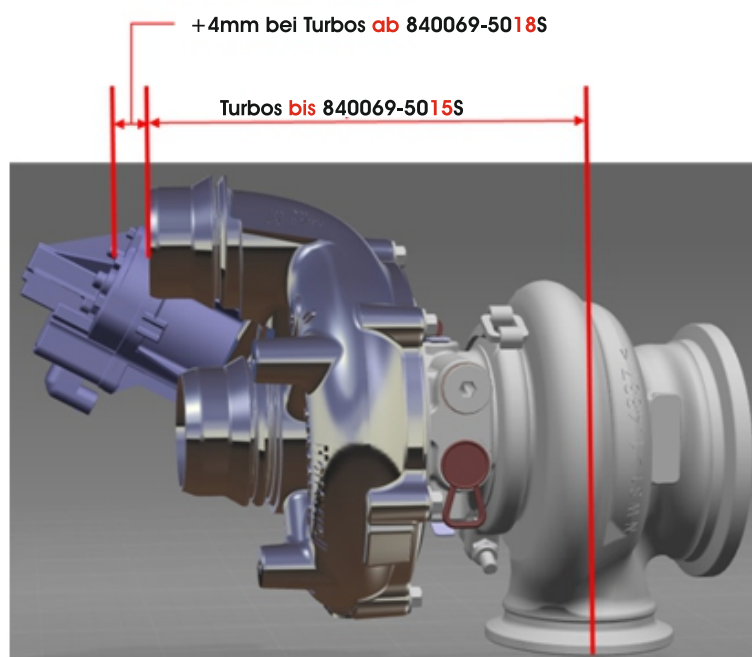
Hier dargestellt sind die unterschiedlichen Zusammenstellungen/Inhalte der von uns angebotenen Artikel.

Schlütter Bestell-Nr.	Bezeichnung	Inhalt	zur Verwendung geeignet für
166-00818	166er ProfiKit plus	inkl. Ladeluftleitung	Zyl. 1-4 als Ersatz für 172-14215
166-00918	166er ProfiKit plus	inkl. Ladeluftleitung	Zyl. 5-8 als Ersatz für 172-14215
172-14216	Turbolader	ohne Zubehör	Zyl. 1-4 und Zyl. 5-8 unter Einschränkung*
166-00819	166er ProfiKit	ohne Ladeluftleitung	Zyl. 1-4 unter Einschränkung*
166-00919	166er ProfiKit	ohne Ladeluftleitung	Zyl. 5-8 unter Einschränkung*
Einschränkung *	Nur verwendbar, wenn neuer Typ ladeluftleitung bereits werksseitig montiert ist. Details siehe TecDoc Einträge		

Wir bieten die 166er ProfiKit und 166 ProfiKit plus auch in den Versionen mit der erweiterten Gewährleistung in der proturbo concept® Produktreihe an. Die Bestell-Nrn. beginnen hierbei mit „PRO-“ und sind hinter dem Bindestrich gleichlautend der Bestell-Nr. des jeweiligen ProfiKits; aus „166-00818“ wird also beispielsweise „PRO-00818“.